



## IR60W6-10, IR60W6-20

### Funk Passiv-Infrarotmelder

für Sintony 60 (IC60) SiWay Protokoll

- 12 m weitwinkel Fresnel Linse
- Niedriger Strom Verbrauch garantiert lange Batterielebensdauer
- Haustierunterdrückung bis 25 kg
- Einzigartiger ID Code mit Signalübertragung für die sichere Identifikation
- Bereich bis 300 m bei freier Sicht
- Hermetisch geschlossene Sensorkammer mit Temperaturkompensation
- Zwei Empfindlichkeitseinstellungen

**Vielseitig in der Anwendung.** Das ergonomische und diskrete Design passt in jede Umgebung und hat eine hervorragende Haustierunterdrückung. Die progressive Signalauswertung garantiert eine zuverlässige Detektion gerade im Heimbereich.

**Schnelle und einfache Installation.** Die funktionale Befestigungsplatte erlaubt die Montage an der Wand oder in der Ecke ohne zusätzliches Zubehör.

**Ausserordentliche Immunität.** Der Melder bietet eine zuverlässige Detektion mit einer hohen Immunität gegenüber verschiedenen Umgebungseinflüssen.

**Sichere Detektion.** Dank der speziell entwickelten Fresnel Linse ist eine hohe Sicherheit gewährleistet. Die Signalauswertung garantiert zudem eine hohe Detektion und zuverlässige Erkennung zwischen Einbrecher und Störsignalen.

## Wirkebereich und Abmessungen

Weitwinkel Linse (Standard)  
 $h = 2.2\text{m}$  max. 2.4m min. 2.0m

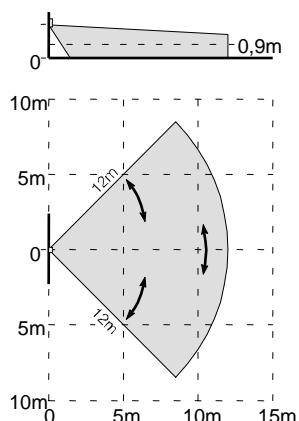

Vorhangabdeckung (covering foil)

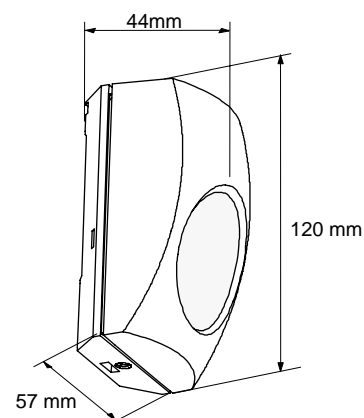
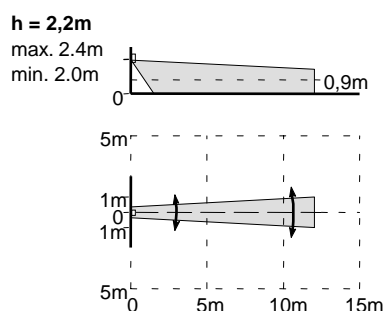

## Technische Daten

Wirkbereich - Weitwinkel	12 m
Funkmodul – Bereich / Frequenz	bis 300 m / 868MHz, 915MHz
Identifikation	ID Seriennummer-24 bit
Ereignisübertragung	Alarm, Manipulierung, Test, Supervision, Batteriestatus (30 Tage im voraus)
Datenprotokoll	SiWay- Sintony 60
Testmode / Aktivierung	Gehtest & Alarmübertragung bei Sabotagekontakt
Energieersparnis	Automatisch
Haustierunterdrückung	< 25 kg
EMI Rückweisung bis 2 GHz	> 10 V/m
Batterie	Lithium 3V Typ: xx123 Grösse: 2/3AA
Umgebungsbedingungen	
– Betriebstemperatur	-10 ... +50°C
– Lagertemperatur	-20 ... +60°C
– Luftfeuchtigkeit (EN60721)	< 85 % r.F., nicht betauend
– Gehäuseschutzart EN60529, EN50102	IP41 / IK02
Erfüllt folgende Anforderungen CE (R&TTE 1999/5/EG), EN50131-1, EN 50131-5-3, TS50131-2-2, Security Grade 2, Environmental Class II, TO14A:2006	

## Bestellangaben

Typ	Art-Nr.	Bezeichnung	Gewicht
IR60W6-10	A5Q00013959	Funk Passiv-Infrarotmelder inkl. Batterie 868 MHz	0.120 kg
IR60W6-20	A5Q00013960	Funk Passiv-Infrarotmelder inkl. Batterie 915 MHz (US)	0.120 kg
		Lithium 3V Typ: xx123 Grösse: 2/3AA	0.020 kg

Siemens Switzerland Ltd  
 International Headquarters  
 Gubelstrasse 22  
 CH – 6301 Zug  
 Tel. +41 41 724 24 24  
 Fax +41 41 724 35 22  
[www.siemens.com/buildingtechnologies](http://www.siemens.com/buildingtechnologies)

© 2007 Copyright by  
 Building Technologies Group

Liefermöglichkeiten und technische Änderungen vorbehalten.